

Ersatzteile RB 35SP / Spare parts RB 35SP / Pièces de rechange RB 35SP / Piezas de repuesto RB 35SP

Pos.	Menge Qty.	Art.-Nr.	Beschreibung	Description
1	1	18043 18043.110	Motor MBN 16.3.1 A 230 Volt Motor MBN 16.3.1 A 110 Volt	Motor MBN 16.3.1 A 230 Volt Motor MBN 16.3.1 A 110 Volt
2	1	189415033	Federring für SW	spring washer for quick-change tool holder
3	1	DIN915-M5X8-A1	Gewindestift mit Zapfen	set screw with dog point
4	1	189415035	Spannstein	fixing block
5	1	DIN6325-4X20-M6	Zylinderstift	parallel pin
6	1	189415036	Drehfeder	torsion spring
7	1	189415034	Drehring für SW	rotating ring for quick-change tool holder
8	1	189415037	Bodenscheibe für SW	base disc for quick-change tool holder
9	1	DIN471-30X1,5	Sicherungsring	retaining ring
10				
11	1	189414093	Ständergehäuse 35SP RAL2004	housing 35 SP RAL 2004
12	1	189414096.230V 189414096.110V	Leiterplatte 230 Volt mit Sensor Leiterplatte 110 Volt mit Sensor	PCB 230 Volt with sensor PCB 110 Volt with sensor
13	2	ISO7380-M4X12-10.9	Flachrundschrauben	round head screw
14	1	189414082	Messingprofil -links-	brass section -left-
15	5	DIN913-M5X10-45H-TF	Gewindestift	set screw
16	1	189414083	Messingprofil -rechts-	brass section -right-
17	1	189414084	Federblech	spring steel plate
18	1	189414086	Schlitten	slide
19	3	DIN915-M5X12-45H	Gewindestift	set screw
20	3	DIN6912-M5X16-8.8	Zylinderschraube	hexagon socket screw
21	9	DIN7980-5-ST	Federring	spring washer
22	1	DIN7980-8-ST	Federring	spring washer
23	1	DIN912-M8X60-8.8	Zylinderschraube	hexagon socket screw
24	1	189501076	Befestigungsstein	motor fixing block
25	1	189414052	Schutzschild	safety guard
26	6	DIN912-M5X45-8.8-A2R	Zylinderschraube	hexagon socket screw
27	1	189414000	Schaltbarer Permanentmagnet	switchable permanent magnet
28	4	DIN433-5,3-200HV	Scheibe	washer
29	2	189414053	Kabelverschraubung M16	cable gland M16
30	1	189414071	Kabel mit Stecker	mains cord with plug
31	1	189414094	Folientastatur ON/OFF	keypad ON/OFF
32	1	189414047	Stabmagnet	round magnet
33	2	W1451-M3X8-A2	Linsenkopfschraube	lens head screw
34	1	03191-021	Druckfeder	pressure spring
35	1	189414087	Sicherheitslasche	safety tab
36	1	DIN7-6M6X40	Zylinderstift	dowel pin
37	1	189412068	Stecklinse	lens
38	1	189414075	Seitenblende -links-	side cover -left-
39	13	ISO7380-M3X8-10.9	Flachrundschraube	round head screw
40	4	DIN912-M5X12-8.8-A2R	Zylinderschraube	hexagon socket screw
41	1	189414090	Einsatz für Magneten	magnet holder
42	9	ISO7380-M4X8-10.9	Flachrundschraube	round head screw
43	1	189414088	Griffschale -links-	grip plate -left-
44	1	189414089	Griffschale -rechts-	grip plate -right-
45	3	189301074	Speichen (kpl.)	spokes (compl.)
46	1	189301015	Ritzelwelle	pinion shaft
47	2	189414034	Gleitlager	plain bearing
48	1	DIN988-20X28X0,5	Passscheibe	washer
49	1	DIN988-20X28X1,0	Passscheibe	washer

50	1	DIN6799-D15,0	Sicherungsscheibe	lock washer
51	1	189414030	Kabel (kpl.)	cabl (compl.)
52	1	189414073	Kunststoffeinsatz -rechts-	plastic insert -right-
53	2	DIN913-M12x16-45H	Gewindestift	set screw
54				
55				
56	1	189414044.RB35SP	Alu-Typenschild	aluminium type plate
57	3	W1452-3,5x10-10.9-P3R	Linsenkopfschraube	lens head screw
58	1	189414039	Aufkleber „Alfra“ Doming	sticker "Alfra"
59	1	189414072	Seitenblende -rechts-	side cover -right-
60	1	189301003	Zahnstange	rack
61	1	189412029	Kühlmitteleinrichtung	coolant unit
62	1	189414019	Magnetschutz	magnet safety plate

Núm pos. N° pos.	Cantid. Qté.	Núm. de producto N° de prod.	Description	Descripción
1	1	18043 18043.110	Moteur MBN 16.3.1A 230 volt Moteur MBN 16.3.1A 110 volt	Motor MBN 16.3.1A 230 voltios Motor MBN 16.3.1A 110 voltios
2	1	189415033	rondelle ressort pour porte-outil de serrage rapide	anillo elástico para alojamiento de cambio rápido
3	1	DIN915-M5X8-A1	vis sans tête à téton	tornillo sin cabeza con pivote
4	1	189415035	fixation pour porte-outil de serrage rapide	pieza de sujeción para alojamiento de cambio rápido
5	1	DIN6325-4X20-M6	goupille cylindrique	pasador cilíndrico
6	1	189415036	ressort de torsion	resorte de torsión
7	1	189415034	bague tournante	anillo giratorio
8	1	189415037	disque de fond	disco del fondo
9	1	DIN471-30X1,5	bague de retenue	anillo de seguridad
10				
11	1	189414093	châssis 35SP RAL2004	carcasa 35 SP RAL2004
12	1	189414096.230V 189414096.110V	circuit imprimé 230V avec capteur circuit imprimé 110V avec capteur	PCB 230 voltios con sensor PCB 110 voltios con sensor
13	2	ISO7380-M4X12-10.9	vis à tête bombée	tornillos de cabeza redonda
14	1	189414082	profil laiton -gauche-	perfil de latón izquierdo
15	5	DIN913-M5X10-45H-TF	vis sans tête	espiga roscada
16	1	189414083	profil laiton -droite-	perfil de latón derecho
17	1	189414084	tôle souple	chapa para láminas de contacto
18	1	189414086	glissoir -noir-	carro -negro-
19	3	DIN915-M5X12-45H	vis sans tête	espiga roscada
20	3	DIN6912-M5X16-8.8	vis à tête cylindrique	tornillo cilíndrico
21	9	DIN7980-5-ST	rondelle élastique	arandela de muelle
22	1	DIN7980-8-ST	rondelle élastique	arandela de muelle
23	1	DIN912-M8X60-8.8	vis à tête cylindrique	tornillo cilíndrico
24	1	189501076	fixation pour moteur	pieza de sujeción
25	1	189414052	grille protectrice	escudo de protección
26	6	DIN912-M5X45-8.8-A2R	vis à tête cylindrique	tornillo cilíndrico
27	1	189414000	aimant permanent commutable	iman permanente commutable
28	4	DIN433-5,3-200HV	rondelle	arandela
29	2	189414053	presse-étoupe M16	prensaestopa M16
30	1	189414071	câble et prise	cable con conector
31	1	189414094	clavier à membrane ON/OFF	plástico plana ON/OFF
32	1	189414047	barre magnétique	barra magnética
33	2	W1451-M3X8-A2	vis à tête goutte-de-suif	tornillo alomado
34	1	03191-021	ressort de rappel	muelle de presión
35	1	189414087	languette de sécurité	pletina de seguridad
36	1	DIN7-6M6X40	cheville cylindrique	pasador cilíndrico

37	1	189412068	lentille	lente
38	1	189414075	couvercle latéral -gauche-	cobertura lateral -izquierda-
39	13	ISO7380-M3X8-10.9	vis à tête bombée	tornillos de cabeza redonda
40	4	DIN912-M5X12-8.8-A2R	vis à tête cylindrique	tornillo cilíndrico
41	1	189414090	insert pour aimant	inserto para iman
42	9	ISO7380-M4X8-10.9	vis à tête bombée	tornillos de cabeza redonda
43	1	189414088	bouclier de poignée -gauche-	casquillo con asidero -izquierdo-
44	1	189414089	bouclier de poignée -droite-	casquillo con asidero -derecho-
45	3	189301074	moyeux	rayos del torniquete
46	1	189301015	arbre de pignon	árbol del piñón
47	2	189414034	palier lisse	cojinete de deslizamiento
48	1	DIN988-20X28X0,5	rondelle	arandela
49	1	DIN988-20X28X1,0	rondelle	arandela
50	1	DIN6799-D15,0	bague d'arrêt	anillo de seguridad
51	1	189414030	câble (compl.)	cable (compl.)
52	1	189414073	insert en plastique -droite-	inserto plástico -derecha-
53	2	DIN913-M12x16-45H	vis sans tête	espiga roscada
54				
55				
56	1	189414044.RB35SP	plaque d'identification	placa de características
57	3	W1452-3,5x10-10.9-P3R	vis à tête goutte-de-suif	tornillo alomado
58	1	189414039	autocollant „Alfra“ Doming	autocollant „Alfra“ Doming
59	1	189414072	couvercle latéral -droite-	cobertura lateral -derecha-
60	1	189301003	crémaillère	cremallera
61	1	189412029	réservoir de produit réfrigérant	recipiente del refrigerante
62	1	189414019	disque de protection de l'aimant	disco de protección del iman

Verfügbare Reparatursets / Available repair kits / Kits de réparation disponibles / Kits de reparación disponibles

Nr.	Art.-Nr.	Pos.	Beschreibung	Description	Description
1	189415039	1x2 1x3 1x4 1x5 1x6 1x7 1x8 1x9	Reparatursatz für SW-Aufnahme	Repair kit for quick-change tool holder	Kit de réparation pour porte-outil de serrage rapide

Explosionszeichnung Motor / Exploded drawing of the motor / Vue éclatée du moteur / Despiece del motor



Alfred Raith GmbH
Hockenheim

MBN 16.3.1 A

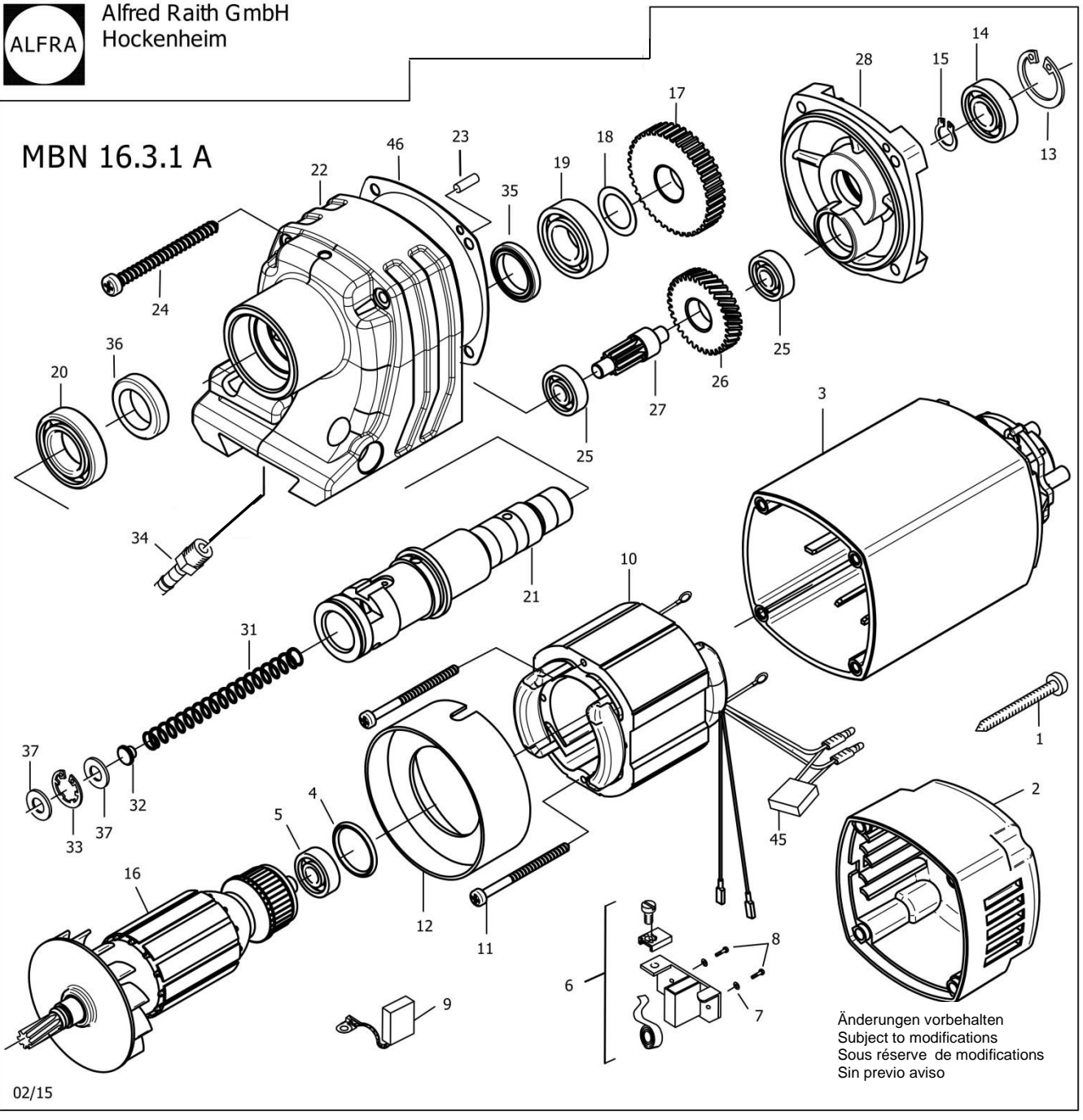

Änderungen vorbehalten
Subject to modifications
Sous réserve de modifications
Sin previo aviso

02/15

Ersatzteile des Motors / Pièces de rechange du moteur / Piezas de repuesto del motor

Pos.	Art.-Nr.	Menge Qty.	Beschreibung	Description	Description
1	189622018	4	Blechschaube	screw	vis à tôle
2	189502050	1	Motorkappe	cap for motor housing	couvercle du moteur
3	189302200	1	Motorgehäuse (kpl.) RAL 2004	motor housing, (compl.)	carcasse de moteur (compl.)
4	189502057	1	O-Ring	o-ring	joint torique
5	189812011	1	Rillenkugellager	deep groove ball bearing	roulement à billes
6	189502053	2	Kohlebürstenhalter	carbon brush holder	support due charbon
7	189622009	4	Federscheibe	spring disc	rondelle à ressort
8	189622010	4	Gewindefurchschraube	self tapping screw	vis taraudeuse
9	189412060 189412061	1+1	Kohlebürsten	carbon brushes	charbons
10	189302215	1	Feld 230 V inkl. Kaltleiter	field 230 Volt incl. thermistor	stator 230 volt, thermistor inclus
10	189302215.110	1	Feld 110 V inkl. Kaltleiter	field 110 Volt incl. thermistor	stator 110 volt, thermistor inclus
11	189502043	2	Blechschaube	tapping screw	vis à tôle
12	189302203	1	Luftleitring	fan shroud	carter du ventilateur
13	189601017	1	Sicherungsring	retaining ring	circlip extérieur
14	03200-023	1	Rillenkugellager	deep groove ball bearing	roulement à billes
15	189502056	1	Sicherungsring	retaining ring	circlip extérieur
16	189302202	1	Anker 230 Volt	armature 230 volt	induit 230 voltios
16	189302202.110	1	Anker 110 Volt	armature 110 volt	induit 110 voltios
17	189302017	1	Spindelrad	spindle gear	roue dentée
18	189302018	1	Passscheibe	washer	rondelle
19	189302019	1	Rillenkugellager	deep groove ball bearing	roulement à billes
20	189302020	1	Rillenkugellager	deep groove ball bearing	roulement à billes
21	189415030	1	Arbeitsspindel	motor spindle	broche
22	189302052	1	Getriebegehäuse	gear box	boite de vitesse
23	189502011	1	Steckerstift	dowel pin	goupille cannelée
24	189302042	4	Blechschaube	tapping screw	vis à tôle
25	189502037	1	Rillenkugellager	deep groove ball bearing	roulement à billes
26	189302026	1	Zwischenrad	gear block	pignon
27	189302027	1	Ritzelwelle	pinion shaft	arbre de pignon
28	189302028	1	Getriebelagerschild	gear box flange	couvre-engrenage
30	DIN913-M8X8-45H	3	Gewindestift	set screw	vis hc
31	189415022	1	Druckfeder	pressure spring	ressort de rappel
32	189415024	1	Federendstück	spring attachment	butée
33	189621037	1	Sicherungsring	retaining ring	circlip extérieur
34	189302043	1	Einschraubtülle	male coupling	douille filetée
35	189302035	1	Radialwellendichtring	rotary shaft lip type seal	joint à lèvres avec ressort
36	189502031	1	Wellendichtring	rotary shaft seal	joint SPI
37	189415025	2	Dichtring	sealing ring	joint torique
45	189502065	1	Entstörkondensator	anti-interference capacitor	condensateur d'antiparasitage
46	189302051	1	Getriebedichtung	gear sealing	joint à boite de vitesse

Verfügbare Reparatursets / Available repair kits / Kits de réparation disponibles / Kits de reparación disponibles

Nr.	Art.-Nr.	Pos.	Beschreibung	Description	Description
1	189415005	1x31 1x32 1x33 2x37	Dichtungssatz für SW-Aufnahme	Seal kit for quick-change tool holder	Kit joints pour porte-outil de serrage rapide